

Dünnschliffsystem lap-grinder 2

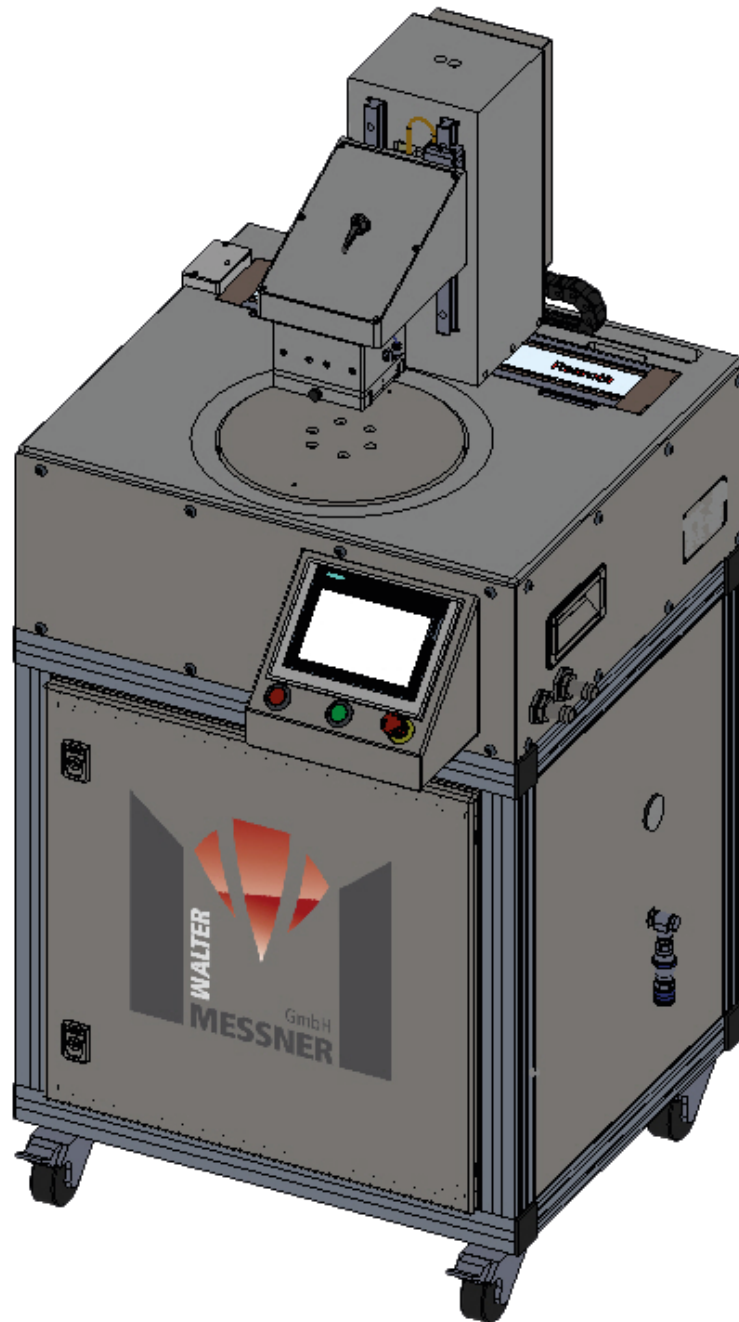

lap-grinder 2

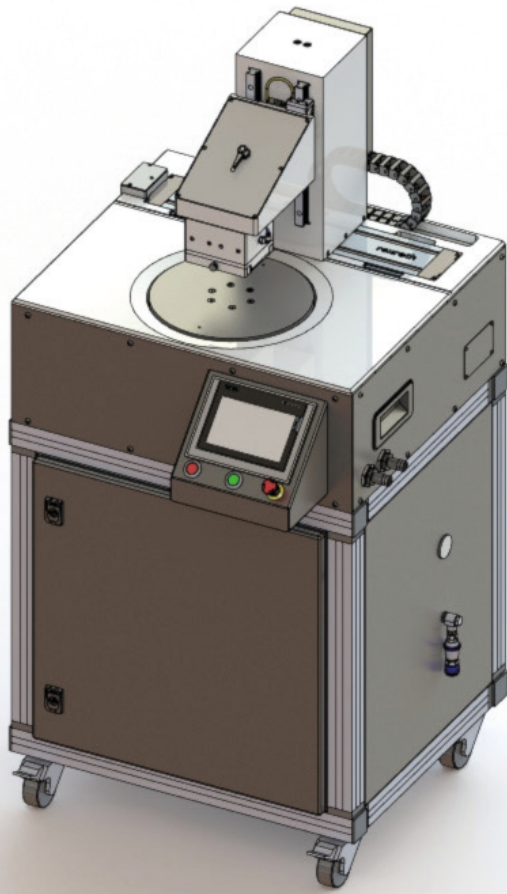

Dünnschliffe in Perfektion

automatisiertes Arbeiten

hohe Prozesssicherheit

diverse Schleif- und Polierbelege

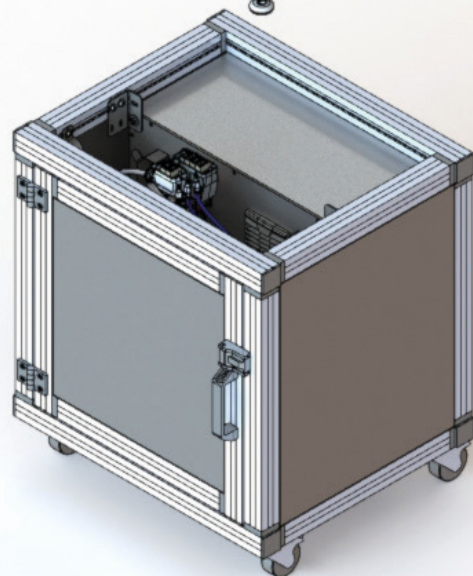
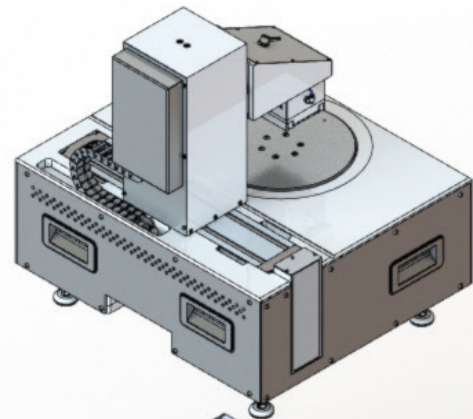
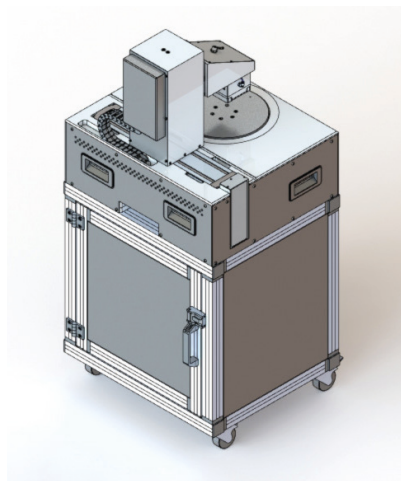

lap-grinder 2

Vorteile unseres lap-grinder 2

Keine Vakuumpumpe

- durch modernste Vakuumtechnik ist keine gesonderte Vakuumpumpe von Nöten, d.h. keine durchgehende Geräuschbelästigung

Keine Wasserfalle

- durch die spezielle Art der Ansaugung der Proben, entfällt der Bedarf einer Wasserfalle

Integrierte Wasserautomatik

- das Wasser wird nur beim Schleifprozess zugeschaltet und auch direkt wieder abgeschaltet, sobald dieser Prozess beendet ist, d.h. hier wird Wasser eingespart

Keine Abschleiß im Nachlauf möglich

- der Kopf mit dem Präparat fährt sofort nach dem Erreichen des voreingestellten Abschleißmaßes nach oben
- ein Verlust der Probe im Nachlauf des Schleiftellers ist nicht mehr möglich

Fernwartung möglich

- eventuell auftretende Probleme oder Fehler können aus der Ferne diagnostiziert oder auch behoben werden. Der Hersteller kann extern auf das Gerät zugreifen.

Automatikbetrieb

- unser lap-grinder 2 arbeitet in Arbeitsprozessen vollautomatisch
- die Probe wird selbstständig vom Gerät eingemessen und je nach Vorgabe abgeschliffen
- immer wiederkehrende Arbeitsprozesse können gespeichert und auch wieder abgerufen werden
- ein Schleifprozess kann auch in einer voreingestellten Zeit erledigt werden, Ideal für wiederkehrende Proben und Polituren

Einfache Menüführung

- der lap-grinder 2 verfügt über eine einfache und intuitive Menüführung und wird ähnlich wie ein Tablet über einen Touch-Screen bedient

Integrierte Waage

- die Gewichtskraft, mit der geschliffen werden soll, wird im Arbeitsprozess hinterlegt
- keine externen Gewichte, welche an dem Gerät befestigt werden müssen

Schleifen mit Schleifscheiben

- unser System bietet die Möglichkeit mit magnetischen Wechselscheiben zu arbeiten
- diese besitzen eine längere Lebensdauer als herkömmliches Schleifpapier und vermeiden somit sehr viel Müll

Einfache Reinigung

- der Schleifteller mit der Schmutzwasserabführung ist frei zugänglich und ermöglicht eine sehr einfache und unkomplizierte Reinigung und Pflege
- Wartungen, die lediglich zur Reinigung des Gerätes dienen, entfallen

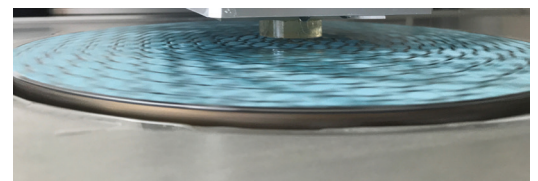
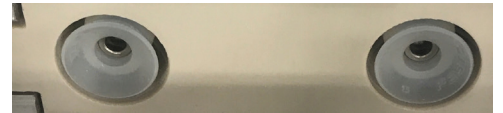

lap-grinder 2

Technische Daten

Spannung: 230 V AC
Stromstärke: 5,7 A
Leistung: 1,1 kW
Absicherung mit RCD Typ B+ (Allstromsensitiv)

Luftdruck: 6 bar
Luftverbrauch: ca. 60 L/min
Druckluftanschluss: Steckkupplung KD4
Nennweite [mm] 8,00

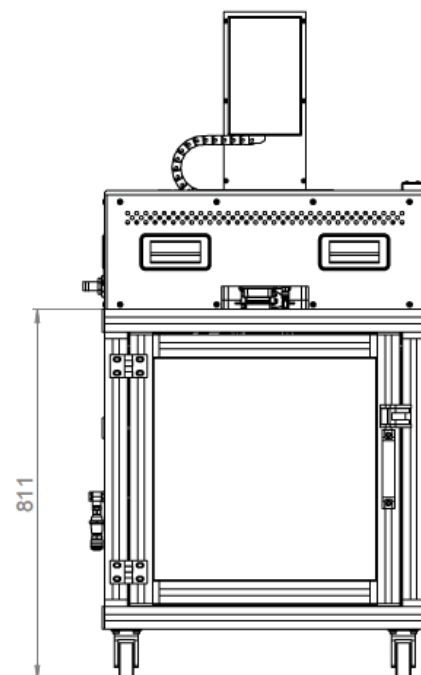
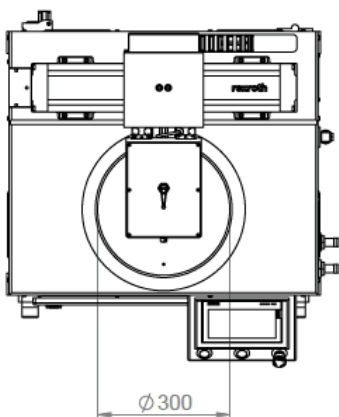
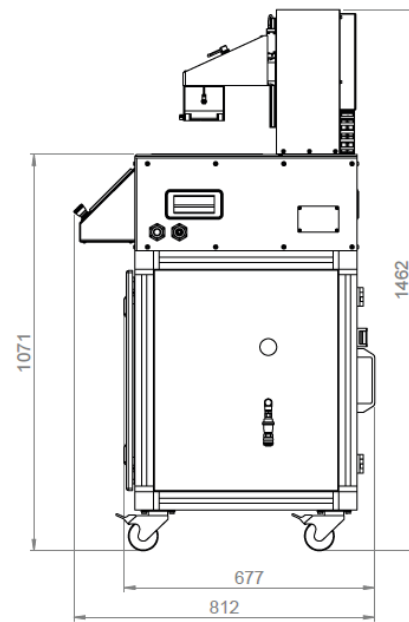
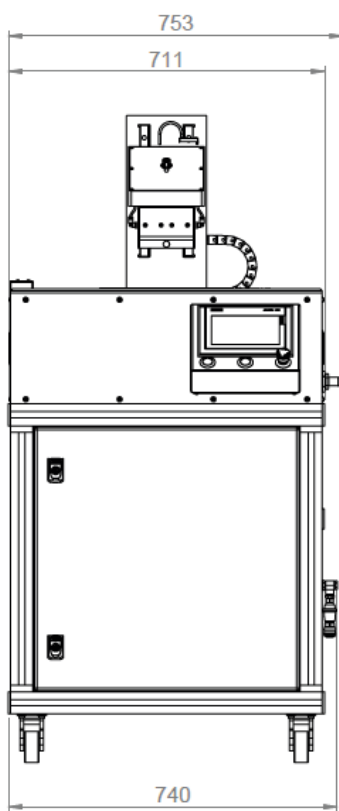

lap-grinder 2

Notizen



Viele weitere Informationen zu unseren Produkten finden Sie unter:

www.walter-messner.de

Walter Messner GmbH
Barsbütteler Weg 6
DE 22113 Oststeinbek

Telefon: +49 (0)40/714873-0
e-mail: mail@walter-messner.de